

Machen Sie sich vor Verwendung des AUTOLOCK Lenkradschlosses bitte mit der Teilliste vertraut und lesen Sie die Anweisungen sorgfältig durch, um einen einfachen Gebrauch und vollständigen Lieferumfang sicherstellen zu können.

Lieferumfang

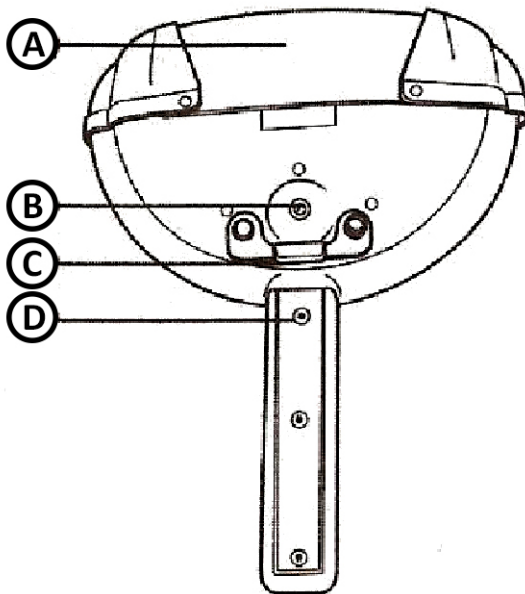

- A Abdeckung
- B Hochsicherheitschloss
- C Verriegelungsstange inkl. Sicherungstifte
- D Sicherungsarm aus gehärtetem Stahl

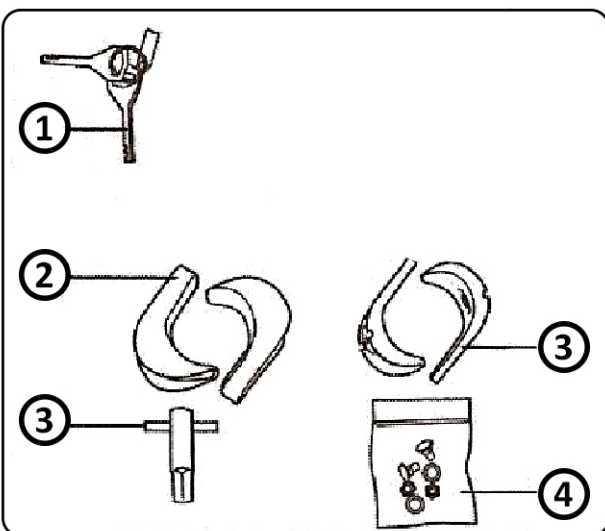

- 1 2x Schlüssel + Schlüsselanhänger
- 2 2x Verlängerungsstück
- 3 2x Abstandshalter
- 4 Schraubenschlüssel



ABB. 1



ABB. 2

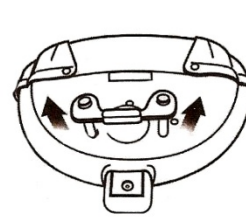

ABB. 3

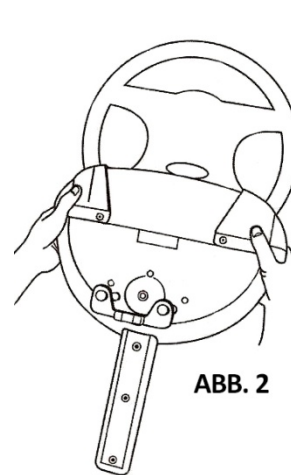
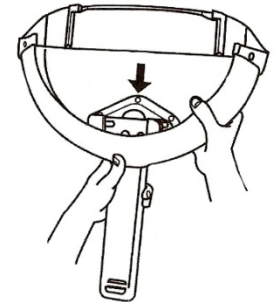

ABB. 4
(SICHT VON HINTEN)

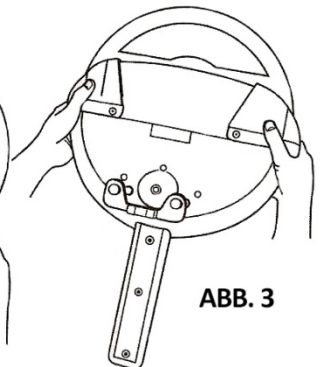

ABB. 5
(SICHT VON VORNE)

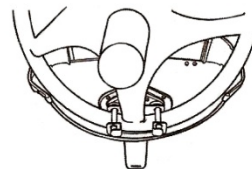

ABB. 7

Hinweise

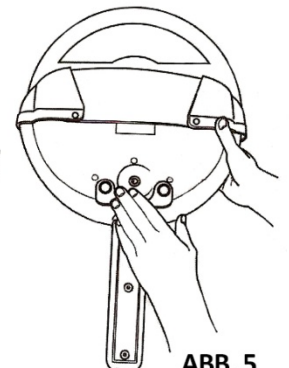
Unter normalen Umständen führt das AUTOLOCK Lenkradschloss zu keiner Lenkradbeschädigung. Bei der Montage ist jedoch Vorsicht geboten, da keine Haftung für eine Beschädigung zu dicker Lenkräder übernommen wird.

Bitte lesen Sie sich auch den nachfolgenden Abschnitt zu den "Einstellungsmöglichkeiten" durch.

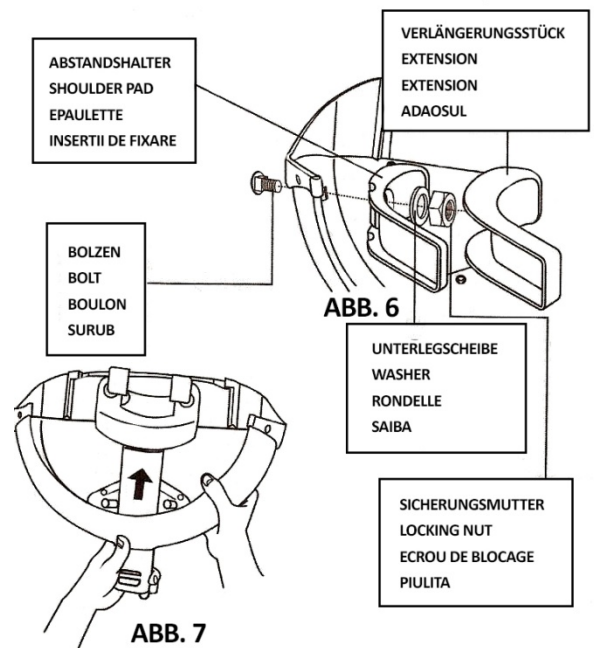
Es wird empfohlen, AUTOLOCK so zu positionieren, dass der Sicherungsarm(D) in Richtung Beifahrerseite des Fahrzeugs zeigt und somit ein beschränkter Zugang des Fahrers verhindert wird.

Der Sicherungsarm(D) lässt sich zur platzsparenden Aufbewahrung in die vordere Abdeckung(A) schieben. Das AUTOLOCK Lenkradschloss muss dazu entarretiert und die Verriegelungsstange(C) herausgezogen sein. Dann den Sicherungsarm(D) bis zum Anschlag in die vordere Metallabdeckung(A) schieben, wobei sich die erhöhte "Lippe" auf der Unterseite befinden muss (berührt die Abdeckung). **(ABB. 7)**

Niemals versuchen mit dem Auto zu fahren, während das AUTOLOCK Lenkradschloss angebracht ist. Das AUTOLOCK Lenkradschloss umfasst bewegliche Teile. Bewahren Sie die Einheit deshalb immer außerhalb der Reichweite von Kindern auf. Der Hersteller behält sich das Recht vor, Produktspezifikationen jederzeit zu ändern.

Wir empfehlen, das AUTOLOCK Lenkradschloss während des Fahrens sicher im Fahrzeug aufzubewahren und dabei darauf zu achten, dass es weder den Fahrer behindern noch irgendwelche Beschädigungen am Fahrzeug oder Verletzungen der Mitfahrer bei einem Unfall oder einer Notbremsung verursachen kann.

Einstellungsmöglichkeiten

Das AUTOLOCK Lenkradschloss ist zur sofortigen Installation an grösseren Lenkrädern vorgesehen, es kann jedoch auf einfache Weise für kleinere Lenkräder eingesellt. Dazu müssen die Verlängerungsstücke(2) + Abstandshalter(3) verwendet werden:

Die Abstandshalter(3) am Innenrad der Einheit positionieren und dabei sicherstellen, dass das im Polster befindliche Loch mit dem im Rand befindlichen Loch ausgerichtet ist. Einen der Bolzen durch den Rand der Einheit und in das Abstandshalter einfügen und dabei sicherstellen, dass der Kopf des Bolzens mit dem Rand bündig abgeschlossen ist. Die Unterlegscheibe und Sicherungsmutter anbringen und mit dem mitgelieferten Werkzeug festziehen. **(ABB. 6)**

Falls erforderlich, dieses Verfahren auf der anderen Seite der Einheit wiederholen. Bei sehr kleinen Lenkrädern je nach Bedarf ein oder beide Verlängerungsstücke(2) verwenden. Diese lassen sich einfach auf die Abstandshalter(3) klemmen. Falls nur ein Abstandshalter oder ein Verlängerungsstück erforderlich ist, dann kann dieses auf einer beliebigen Seite angebracht werden. **Die Sicherheit ist durch eine geringfügige Bewegung der Einheit am Lenkrad in keinstenweise beeinträchtigt wird.**

Montage

- 1** Den Schlüssel einstecken. Beziehen Sie sich dazu auf das einfache Diagramm auf der vorderen Abdeckung Ihres AUTOLOCK Lenkradschlusses. Nachdem das Schloss entarretiert wurde, den Schlüssel abziehen und die Verriegelungsstange herausheben. Dann den Sicherungsarm aus gehärtetem Stahl in die vollständig ausgezogene Position bringen. Dabei sicherstellen, dass die Sicherungsstifte mit den Aufnahmebohrungen am Sicherungsarm aus gehärtetem Stahl ausgerichtet sind. **(ABB. 1)**
- 2** Nach dem Ausziehen des Sicherungsarms aus gehärtetem Stahl muss das AUTOLOCK Lenkradschloss am Lenkrad platziert werden. **(ABB. 2)**
- 3** Dazu das AUTOLOCK Lenkradschloss über dem Lenkrad positionieren (ABB.3) und dabei sicherstellen, dass die Sicherungsstifte zwischen den bzw. jeweils auf einer Seite der Lenkradspeichen angebracht sind. **(ABB. 4)**
- 4** Zur Arretierung die Verriegelungsstange ganz herunter-drücken. Ihr AUTOLOCK Lenkradschloss ist nun sicher am Fahrzeug installiert. **(ABB. 5)**

Demontage

Zum Öffnen des Arretiermechanismus das Diagramm **(ABB. 8)** zu Hilfe nehmen. Den Schlüssel zurückdrehen und abziehen und die Verriegelungsstange(C) bis zum Anschlag nach oben ziehen. Die Einheit vom Lenkrad entfernen.

Fehlerbehebungen

Das Hochsicherheitsschloss der AUTOLOCK Lenkradsperre besteht aus mehreren Scheiben, die vom Schlüssel gedreht werden. Das Schloss funktioniert nur bei vollständig eingestecktem Schlüssel. **(ABB. 8)**

Wenn der Schlüssel nicht korrekt eingesteckt ist, lässt er sich nur zu einem gewissen Grad drehen und kann dann nicht weiter bewegt werden. In diesem Fall den Schlüssel(1) einfach zurückdrehen und dann vollständig einstecken. Unter Umständen kann es erforderlich sein, den Schlüssel hin und her zu drehen, um ein Ausrichten der Arretierungsscheiben zu ermöglichen, bevor der Schlüssel vollständig eingesteckt werden kann



Wenn der Schlüssel nach der Entarretierung und Freigabe der Verriegelungsstange(C) nicht abgezogen wird, kann die Verriegelungsstange(C) unter Umständen vollständig herausgezogen werden. In diesem Fall muss der Schlüssel vollständig im Uhrzeigersinn gedreht und in dieser Position gehalten werden, die Verriegelungsstange wieder korrekt positionieren und eingedrückt werden (den Schlüssel dabei zurückdrehen und abziehen).

Das AUTOLOCK Lenkradschloss steht 2 Jahre unter Garantie. Wenn bei normalem Gebrauch eine Störung aufgrund eines Herstellungsfehlers auftreten sollte, wird das Produkt vom Hersteller kostenlos ersetzt oder repariert. Dies berührt nicht Ihre gesetzlichen Rechte.